

HOJA DE ESPECIFICACIONES **SUBMITTAL**

**DESCRIPCIÓN GENERAL**

- ▶ Rejilla tipo panel desmontable de doble deflexión para inyección.
- ▶ Peines verticales ajustables.
- ▶ Deflexión horizontal de 5° o 15°.
- ▶ Panel tipo "A" de 3/4" de espesor.
- ▶ Portafiltro de 1" y marco "M" (GMAB).
- ▶ Altura máxima 24".

**DIMENSIONES**

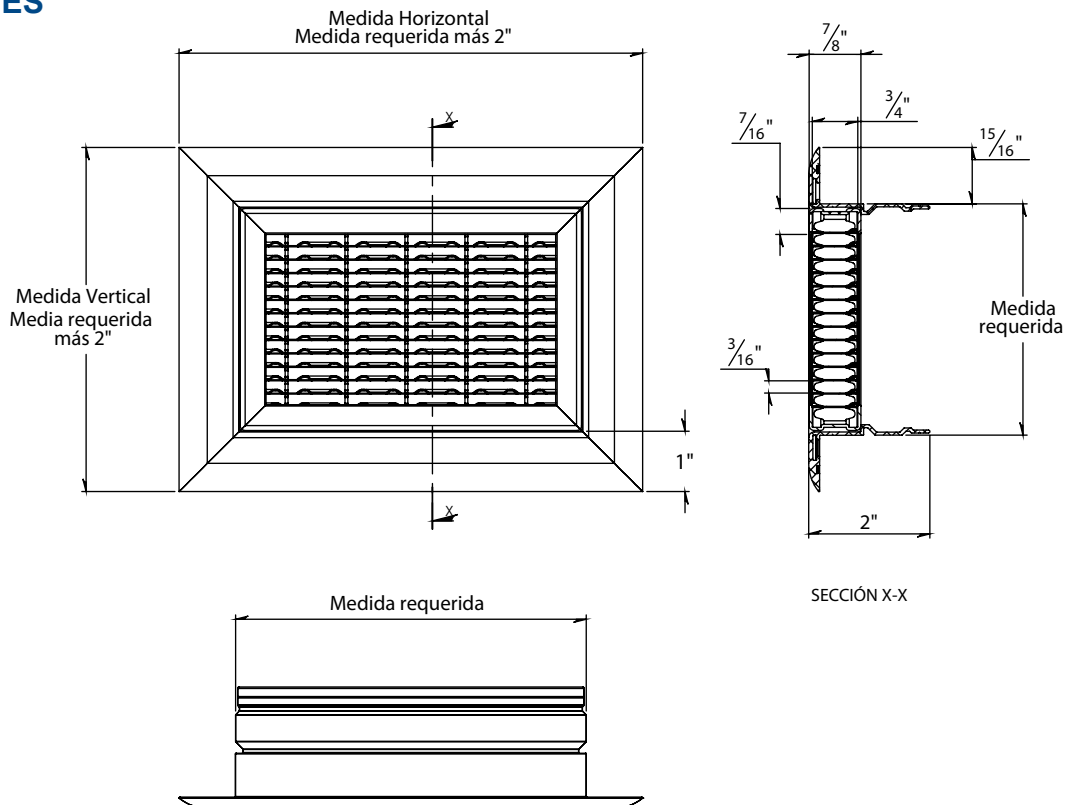

**Tabla de dimensiones GMA**

Tipo	Medida Requerida				Tipo Cuello	
	Horizontal		Vertical		Redondo	Cuadrangular
	Mínima	Máxima	Mínima	Máxima		
<b>GMA</b>	4	62	4	12	N,D.	✓

Notas:

Dimensiones en pulgadas.

Medida requerida menos 1/8".

Dimensiones mayores de construcción, consultar con planta.

(N.D.) No disponible.

Nombre de la obra : \_\_\_\_\_

Ubicación : \_\_\_\_\_

Arquitecto : \_\_\_\_\_

Ingeniero : \_\_\_\_\_

Contratista : \_\_\_\_\_

Presentado por: \_\_\_\_\_

Fecha: \_\_\_\_\_

Revisión: 01

Av. División del Norte N°76 Col. Memetla,  
Cuajimalpa México. C.P. 05330 D.F.  
Lada sin costo: 01 800 OK INNES  
E-mail: ventas@innes.com.mx

**www.innes.com.mx**