

HOJA DE ESPECIFICACIONES **SUBMITTAL**

DESCRIPCIÓN GENERAL

- ▶ Rejilla para extracción, retorno o transferencia.
- ▶ Panal tipo "R" de 1/2" de espesor.
- ▶ Patrón de deflexión fija a 45°.
- ▶ Separación entre aletas de 3/8".
- ▶ Área libre 86.6%.
- ▶ Marco extruido H (GHR).

DIMENSIONES

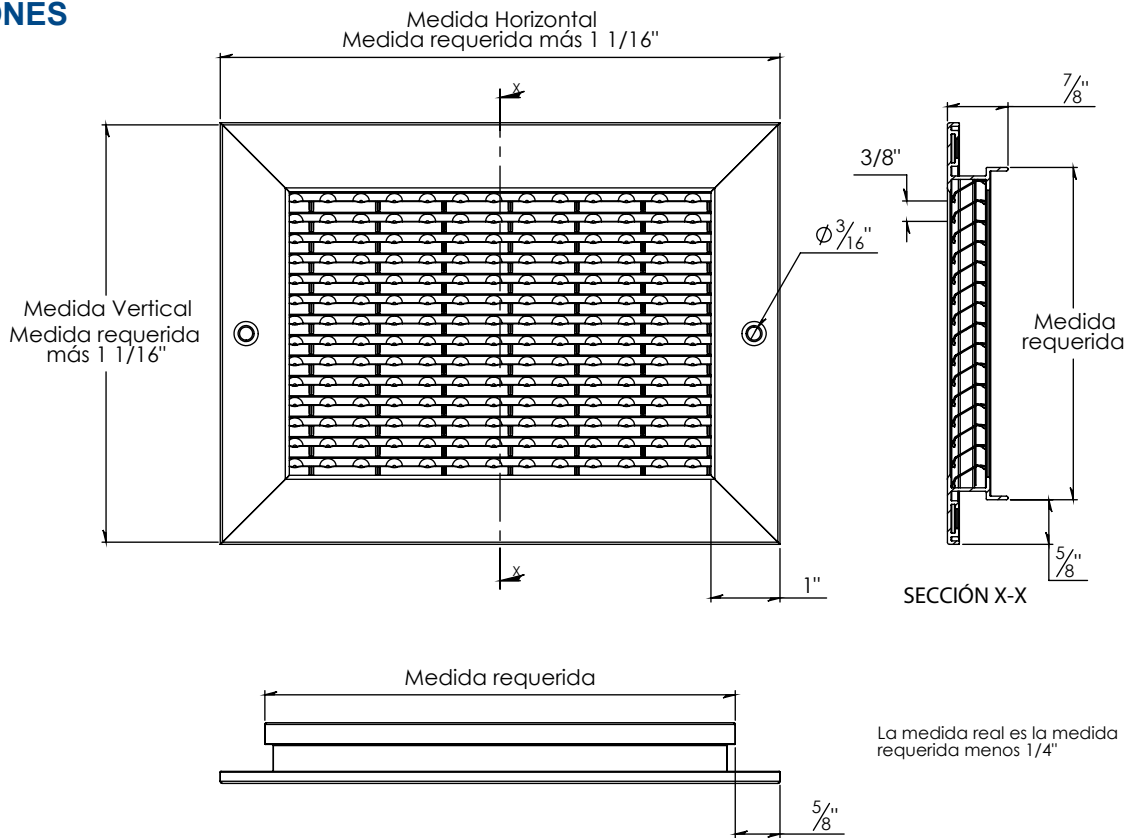

La medida real es la medida requerida menos 1/4"

Tipo	Medida Requerida				Tipo Cuello	
	Horizontal		Vertical		Redondo	Cuadrangular
	Mínima	Máxima	Mínima	Máxima		
GHR	4	48	4	24	N.D.	✓

Notas:
Dimensiones en pulgadas.
Medida requerida menos 1/4".
Dimensiones mayores de construcción, consultar con planta.
(N.D.) No disponible.

Nombre de la obra : _____
Ubicación : _____
Arquitecto : _____
Ingeniero : _____
Contratista : _____

Presentado por:

Fecha:

Revisión: 01

Av. División del Norte N°76 Col. Memetla,
Cuajimalpa México. C.P. 05330 D.F.
Lada sin costo: 01 800 OK INNES
E-mail: ventas@innes.com.mx

www.innes.com.mx